



### Especificaciones

Plazas: 1 plaza.  
 Medidas: 1500 x 1000 x 550 mm.  
 Medidas embalaje: 1550 x 1050 x 700 mm.  
 Material: PRFV (Poliéster reforzado en fibra de vidrio).  
 Color: Color estándar blanco. Consultar para otros colores.  
 Voltaje: 220/240 V 50 Hz.  
 Sistema de protección: IPX5  
 Peso: 40 kg.  
 Espesor: 7/12 mm.  
 Capacidad: 200 l.

### Equipación

Casco de bañera.  
 Reposacabezas: 1.  
 Estructura: Metálica regulable.  
 Desagüe: Automático.  
 Pulsador on/off neumático agua/aire: 1  
 Reguladores de intensidad de hidromasaje: 1  
 Succiones de recirculación: 1  
 Total jets: 6 Jets agua/aire orientables y regulables.  
 Motores: Bomba de hidromasaje bajo consumo 800w.  
 Caudal: 300 l/min.

**Equipación Opcional:** Faldón, asas, desinfección por ozono, grifería, calentador y luz.

### Dibujos técnicos

Alzado

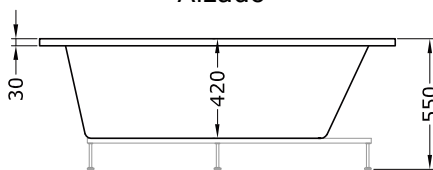

Planta

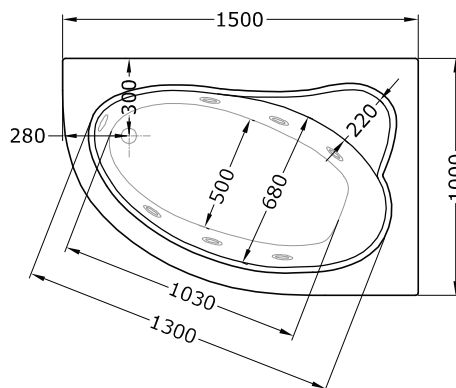

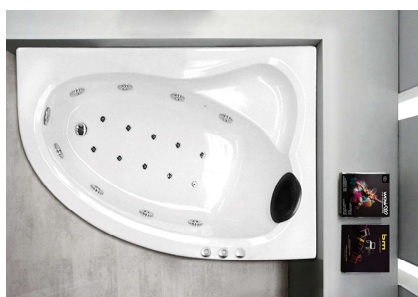

### Especificaciones

Plazas: 1 plaza.  
 Medidas: 1500 x 1000 x 550 mm.  
 Medidas embalaje: 1550 x 1050 x 700 mm.  
 Material: PRFV (Poliéster reforzado en fibra de vidrio).  
 Color: Color estándar blanco. Consultar para otros colores.  
 Voltaje: 220/240 V 50 Hz.  
 Sistema de protección: IPX5  
 Peso: 40 kg.  
 Espesor: 7/12 mm.  
 Capacidad: 200 l.

### Equipación

Casco de bañera.  
 Reposacabezas: 1.  
 Estructura: Metálica antivibratoria regulable.  
 Desagüe: Automático cromo.  
 Pulsador on/off neumático burbujas: 2.  
 Reguladores de intensidad de hidromasaje: 1  
 Succiones de recirculación: 1  
 Total jets: 18: -6 Jets agua/aire orientables y regulables.  
                   -2 Jets plantares agua/aire orientables y regulables.  
                   -10 Jets aire.  
 Motores: -Bomba de hidromasaje bajo consumo 800w.  
                   Caudal: 300 l/min.  
                   -Bomba de aire bajo consumo 400w. Ruido <69 db (A).

**Equipación Opcional:** Faldón, asas, desinfección por ozono, grifería, calentador y luz.

### Dibujos técnicos

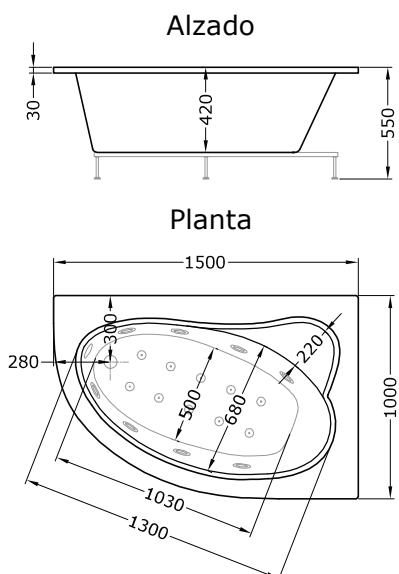



### Dibujos técnicos

Alzado

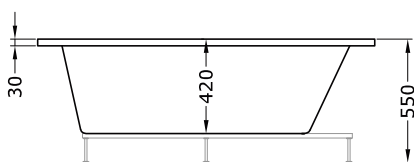

Planta

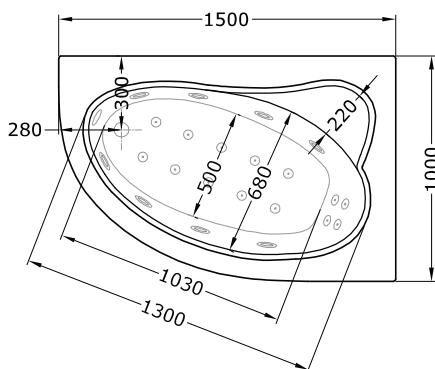

### Especificaciones

Plazas: 1 plaza.  
 Medidas: 1500 x 1000 x 550 mm.  
 Medidas embalaje: 1550 x 1050 x 700 mm.  
 Material: PRFV (Poliéster reforzado en fibra de vidrio).  
 Color: Color estándar blanco. Consultar para otros colores.  
 Voltaje: 220/240 V 50 Hz.  
 Sistema de protección: IPX5  
 Peso: 40 kg.  
 Espesor: 7/12 mm.  
 Capacidad: 200 l.

### Equipación

Casco de bañera.  
 Cromoterapia.  
 Aromaterapia.  
 Detector de nivel de agua.  
 Desinfección por ozono (O3).  
 Reposacabezas: 1.  
 Estructura: Metálica antivibratoria regulable.  
 Desagüe: Automático cromo.  
 Kit grifería: con mono mando, mango de ducha y cascada.  
 Panel Digital: Con pantalla LCD, radio, control de seguridad, indicador y control de temperatura.  
 Reguladores de intensidad de hidromasaje: 1  
 Succiones de recirculación: 1  
 Total jets: 22: -6 Jets agua/aire orientables y regulables.  
                   -2 Jets plantares agua/aire orientables y regulables.  
                   -10 Jets aire.  
                   -4 Jets lumbares.  
 Motores: -Bomba de hidromasaje bajo consumo 800w.  
                   Caudal: 300 l/min.  
                   -Bomba de aire bajo consumo 400w.  
                   Ruido <69 db (A).  
                   -Calentador: 1500w con regulación de temperatura.

### Equipación Opcional

Faldón y asas.